

## Tasteranfrage - Anschlussgewinde M5

**Typ 1: Standard**

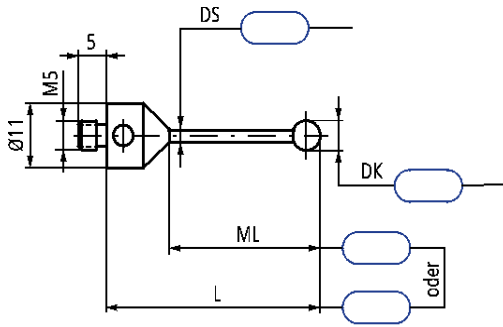

**Typ 2: Abgesetzt**

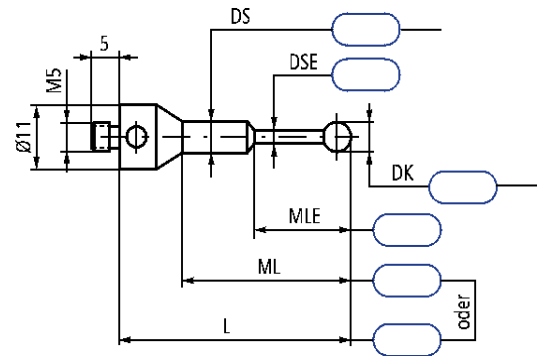

**Typ 3: Scheibentaster**

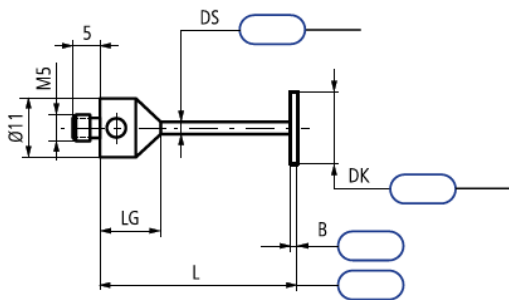

**Typ 4: Zylindertaster**

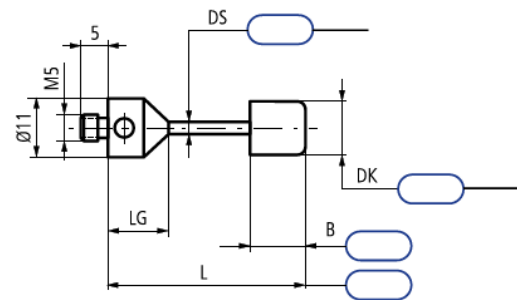

Firma:	
Abteilung:	
Name:	
Vorname:	
Straße:	
Postfach:	
PLZ / Ort:	
Telefon:	
E-Mail:	
FAX:	
Bemerkung:	

Tragen Sie oben die Maßangaben in mm in die entsprechenden Felder ein und markieren Sie das gewünschte Taster- und Schaftmaterial. Dann bitte nebenstehend Ihre Kontaktdaten ausfüllen.

Drucken Sie anschließend die Seite aus und senden Sie die Anfrage an FAX-Nr.: **07362-210-139**

Oder senden Sie das ausgefüllte Formular **als Anhang** direkt an **[ibs.tasteranfrage@online.de](mailto:ibs.tasteranfrage@online.de)**

Falls Sie eine Sonderbauform benötigen schicken Sie einfach eine Skizze mit den entsprechenden Angaben zu Material und Abmessungen direkt an die angegebenen Kontaktdaten.

Auch Anfragen mit Zeiss- Artikelnummer können Sie uns gerne formlos zuschicken.

Sie erhalten bei jeder Anfrage ein unverbindliches Angebot über Taster aus dem Hause Zeiss.

Dienstleistungspartner der  
Carl Zeiss Industrielle Messtechnik GmbH

